



Sedia girevole per ufficio certificata
 Siège de bureau pivotant selon
 Office swivel chair certified according to
 Bürodrehstuhl nach
 Bureaustoel volgens

DIN EN 1335, BIFMA

BIFMA EN 1335

The GS mark and BIFMA EN 1335 report apply only to the specifications contained in the certificate. / GS-Zeichen und BIFMA EN 1335-Report gelten nur für die im Zertifikat enthaltenen Ausführungen. / Le sigle GS ainsi que le rapport BIFMA EN 1335 sont valables uniquement pour les modèles mentionnés dans le certificat. / El sello GS de «Seguridad probada» y el informe BIFMA EN 1335 solo son válidos para los modelos que aparecen en el certificado. / GS-Logo (geprüfte Sicherheit / geteste veiligheid) en BIFMA EN 1335-norm gelden alleen voor de uitvoeringen die in het certificaat opgenomen zijn. / Il marchio GS e il report BIFMA valgono solo per i modelli indicati nel certificato.

Istruzioni per l'uso

Mode d'emploi
 Instructions for use
 Gebrauchsanleitung
 Gebruiksaanwijzing

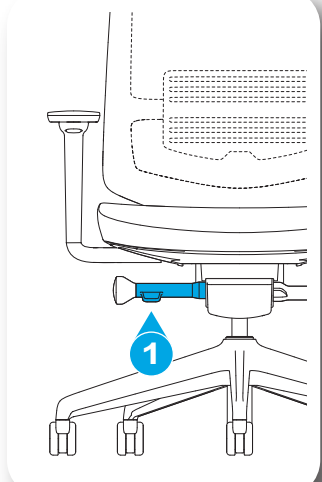

1 Altezza del sedile
 Seat height
 Hauteur de l'assise
 Sitzhöhe
 Zithoogte

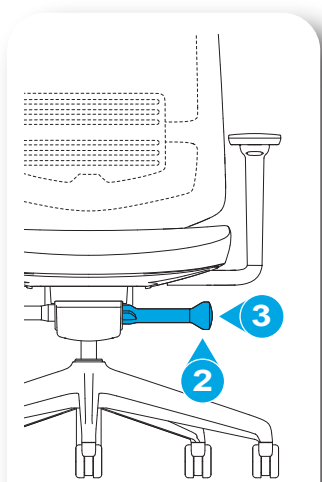
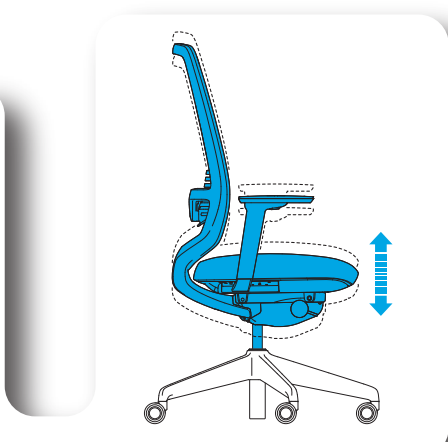
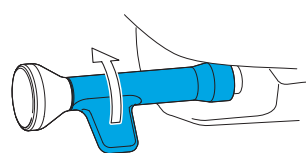

2 Arresto schienale
 Backrest locking mechanism
 Blocage du dossier
 Arretierung Rückenlehne
 Verstelbare rugleuning

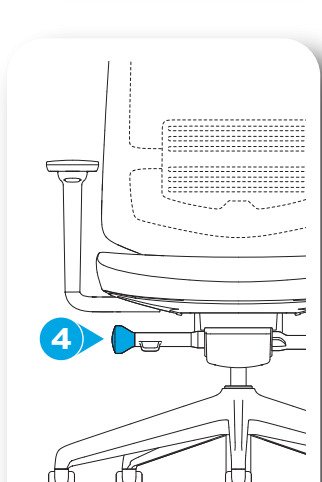
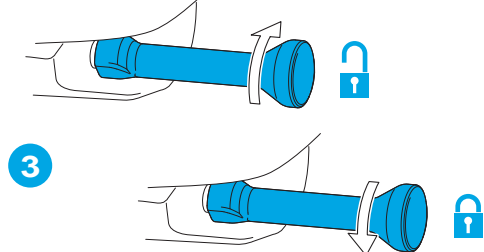

4 Intensità di sostegno dello schienale
 Backrest support
 Résistance du dossier
 Stützkraft Rückenlehne
 Steunkracht rugleuning

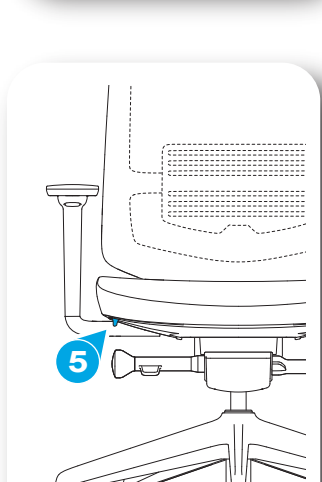
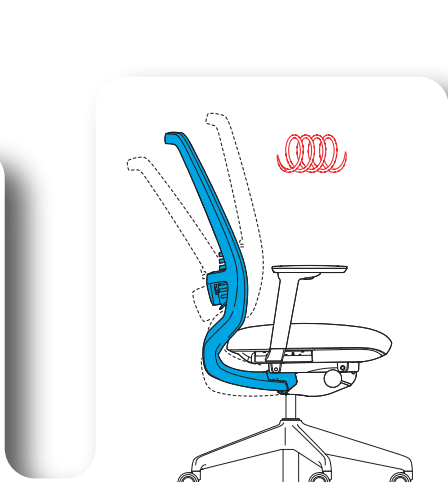
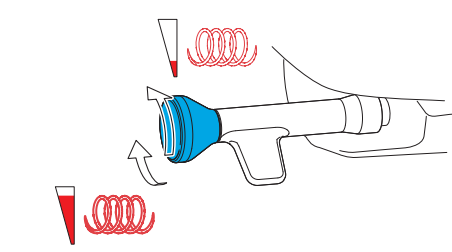

5 Profondità di seduta
 Seat depth
 Profondeur de l'assise
 Sitztiefe

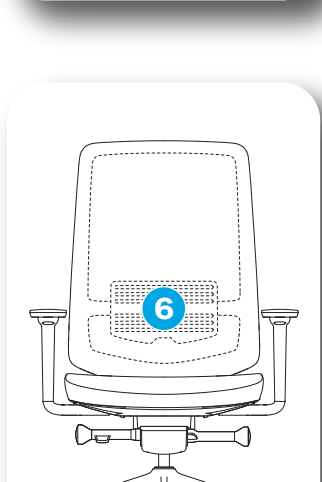
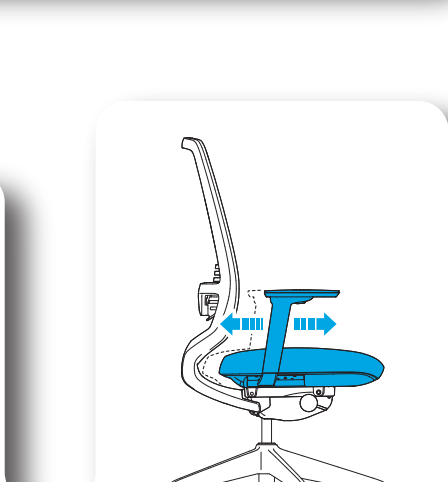
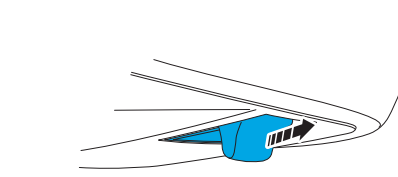

6 Regolazione del sostegno lombare
 Lumbar support height
 Hauteur du support lombaire
 Lumbalstützenhöhe
 Hoogte lumbale ondersteuning

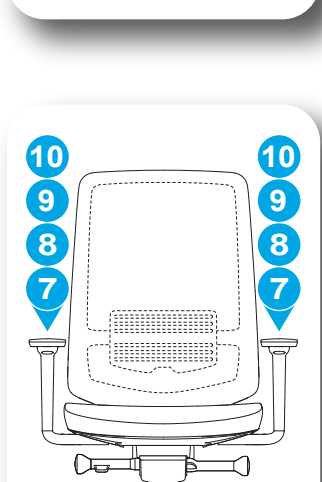
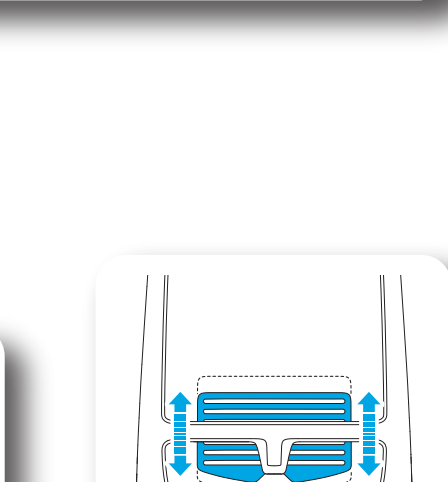

7 Altezza dei braccioli
 Armrest height
 Hauteur des accoudoirs
 Armlehnenhöhe
 Hoogte armleuningen

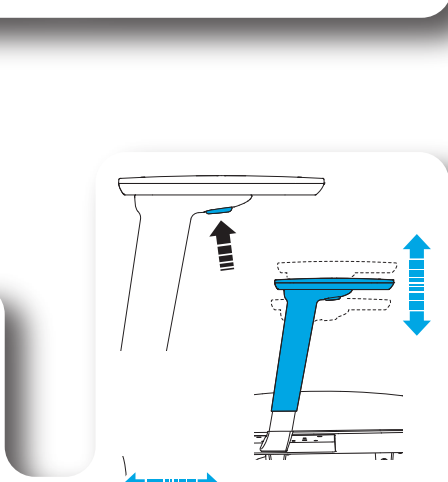

8 Regolazione larghezza dei braccioli
 Armrest width
 Largeur des accoudoirs
 Armlehnenbreite
 Breedte armleuningen

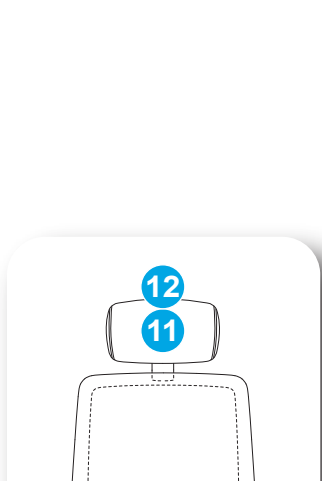
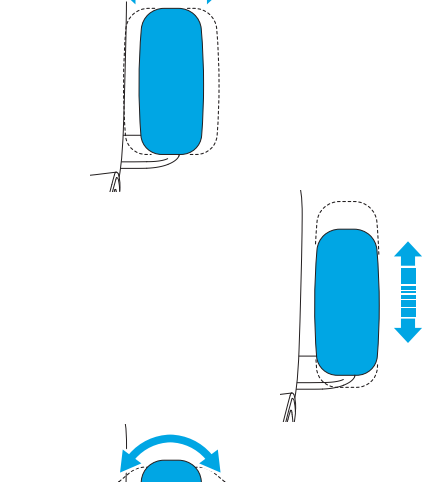

9 Regolazione in profondità dei braccioli
 Armrest depth
 Profondeur des accoudoirs
 Armlehntiefe
 Diepte armleuningen

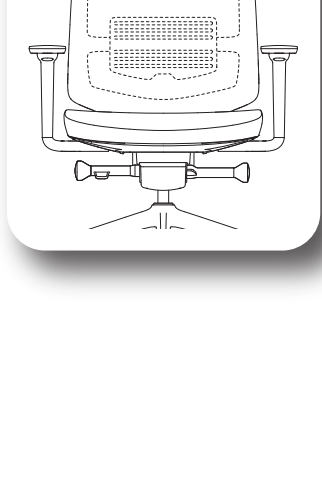
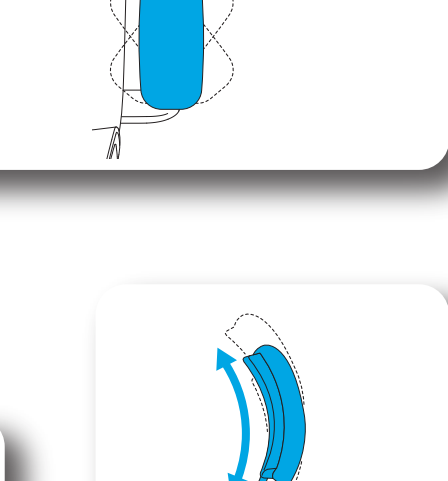

11 Altezza del poggiatesta
 Headrest height
 Hauteur de l'appui-tête
 Kopfstützenhöhe
 Hoogte hoofdsteun

OPTIONAL

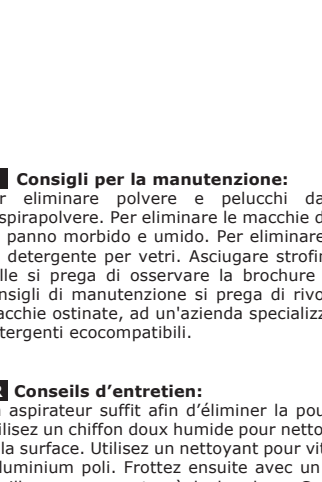
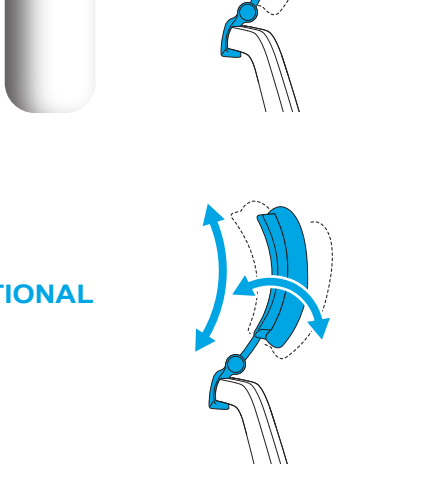

12 Altezza/inclinazione del poggiatesta
 Headrest height / tilt
 Hauteur / inclinaison de l'appui-tête
 Kopfstützhöhe/-neigung
 Hoogte/kanteling hoofdsteun

OPTIONAL

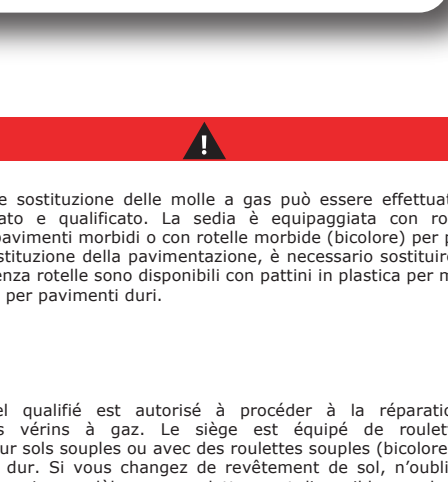

IT Consigli per la manutenzione:

Per eliminare polvere e pelucchi dal rivestimento è sufficiente utilizzare l'aspirapolvere. Per eliminare le macchie dal rivestimento e dalla superficie utilizzare un panno morbido e umido. Per eliminare le macchie dall'alluminio lucido utilizzare un detergente per vetri. Asciugare strofinando con un panno. Per i rivestimenti in pelle si prega di osservare la brochure allegata dedicata alla pelle. Per ulteriori consigli di manutenzione si prega di rivolgersi al proprio rivenditore e, in caso di macchie ostinate, ad un'azienda specializzata. Si raccomanda vivamente l'utilizzo di detersivi ecocompatibili.

FR Conseils d'entretien:

Un aspirateur souffit doux d'humidité pour nettoyer d'éventuelles taches sur le revêtement et la surface. Utilisez un chiffon doux pour nettoyer d'éventuelles taches sur l'aluminium poli. Frottez ensuite avec un chiffon sec. Pour les revêtements en cuir, veuillez vous reporter à la brochure Cuir ci-jointe. Pour obtenir de plus amples informations au sujet de l'entretien, veuillez contacter votre revendeur. En cas de taches tenaces, demandez conseil à un spécialiste. D'une manière générale, nous recommandons d'utiliser des nettoyeurs écologiques.

EN Care instructions:

A vacuum cleaner can be used to remove dust and lint from the cover. Use a soft damp cloth to treat stains on the cover and the surface. Use a glass cleaner to treat stains on the polished aluminium. Polish dry after cleaning. Please read the accompanying leather brochure for information about leather covers. For further care instructions please consult your dealer, for stubborn stains please consult a specialist. We recommend always using environmentally friendly cleaning agents.

DE Pflegehinweise:

Absaugen genügt zur Entfernung von Staub und Flusen von dem Bezug. Verwenden Sie zur Behandlung von Flecken auf dem Bezug und der Oberfläche ein feuchtes weiches Tuch. Verswenden Sie Glasreiniger zur Behandlung von Flecken auf poliertem Aluminium. Anschließend trockenreiben. Bei Lederbezügen beachten Sie die beiliegende Lederbrochüre. Für weitere Pflegehinweise wenden Sie sich an Ihren Fachhandelspartner, bei hartnäckigen Flecken an einen Fachbetrieb. Wir empfehlen grundsätzlich den Einsatz umweltfreundlicher Reinigungsmittel.

NL Onderhoudsinstructies:

Om stof en pluiscous van de bekleding te verwijderen, hoeft u deze alleen schoon te zuigen. Gebruik voor de behandeling van vlekken op de bekleding en het oppervlak een vochtige, zachte doek. Gebruik glasreini-ger voor de behandeling van vlekken op gepolijst aluminium. Hierna droogwrijven. Neem voor het onderhoud van lederen bekleding de instructies in de bijgevoegde brochure in acht. Raadpleeg voor verdere onderhoudsinstructies uw speciaal-zaak, en bij hardnekkige vlekken een gespecialiseerd bedrijf. Wij raden in principe het gebruik van milieuvriendelijke reinigingsproducten aan.

IT Attenzione!

La manipolazione e sostituzione delle molle a gas può essere effettuata solo da personale addestrato e qualificato. La sedia è equipaggiata con rotelle dure (monocolore) per pavimenti morbidi o con rotelle morbide (bicolore) per pavimenti duri. In caso di sostituzione della pavimentazione, è necessario sostituire anche le rotelle. I modelli senza rotelle sono disponibili con pattini in plastica per moquette o con pattini in feltro per pavimenti duri.

FR Attention!

Nur eingewiesenes Fachpersonal qualifiziert est autorisé à procéder à la réparation ou au remplacement des vérins à gaz. Le siège est équipé de roulettes dures (monochromes) pour sols souples ou avec des roulettes souples (bicolores) pour un revêtement de sol dur. Si vous changez de revêtement de sol, n'oubliez pas de changer les roulettes. Les modèles sans roulettes sont disponibles au choix équipés de patins synthétiques pour moquette ou de patins feutre pour sols durs.

EN Caution!

Only trained technicians may work on or replace gas springs. The chair is fitted with hard castors (monochrome) for soft floors or soft castors (two-tone) for hard floors. The castors should be changed before using the chair on a different flooring. Models without castors are available with gliders for carpeted floors or felt gliders for hard floors.

DE Achtung!

Nur eingewiesenes Fachpersonal darf Arbeiten an Gasfedern und deren Austausch vornehmen. Der Stuhl ist mit harten Rollen (einfarbig) für weiche Böden oder mit weichen Rollen (zweifarb) für harte Fußböden ausgestattet. Wechselt der Bodenbelag, müssen die Rollen ausgetauscht werden. Modelle ohne Rollen sind mit Kunststoffgleitern für Teppichböden oder mit Filzgleitern für harte Böden erhältlich.

NL Let op!

Nur getrainde techniciers mogen werken aan of vervangen ervan, mogen alleen worden uitgevoerd door bevoegd vakpersoneel. De stoel is voorzien van harde wielen (eenkleurig) voor zachte vloeren of zachte wielen (tweekleurig) voor harde vloeren. Bij verandering van vloerbedekking moeten de wielen worden vervangen. Modellen zonder wielen zijn verkrijgbaar met kunststof glijders voor tapijtvloeren of met vilten glijders voor harde vloeren.

IT Garanzia
FR Garantie
EN Warranty
DE Garantiestimmungen
NL Garantie



LINK: www.rexsitt.com/download/Warranty

Gollinucci Daniele